

## MOLINO DE MARTILLOS ÇEKİÇLİ DEĞİRMEN

- ▲ Mayor vida útil del martillo y la criba gracias al rotor que puede girar en ambas direcciones. Los cuatro lados de los martillos endurecidos están disponibles para su uso.
- ▲ Diseñado para un reemplazo rápido de martillo y criba.
- ▲ Se proporciona una sonda que permite tomar muestras de producto molido mientras la máquina está en funcionamiento.
- ▲ Rectificado más rápido y eficaz gracias a la placa moleteada de acero especialmente diseñada ubicada en la entrada
- ▲ Su rotor iki yöne de dönebilen sayesinde daha uzun çekiç ve elek ömrü
- ▲ Dört köşesi de kullanılabilen, sertleştirilmiş çekiçler
- ▲ Hızlı çekiç ve elek değişimi.
- ▲ Makine çalışırken numune almayı sağlayan numune alma çubuğu
- ▲ Özel tasarlanmış çeneler sayesinde daha hızlı etkin kırma

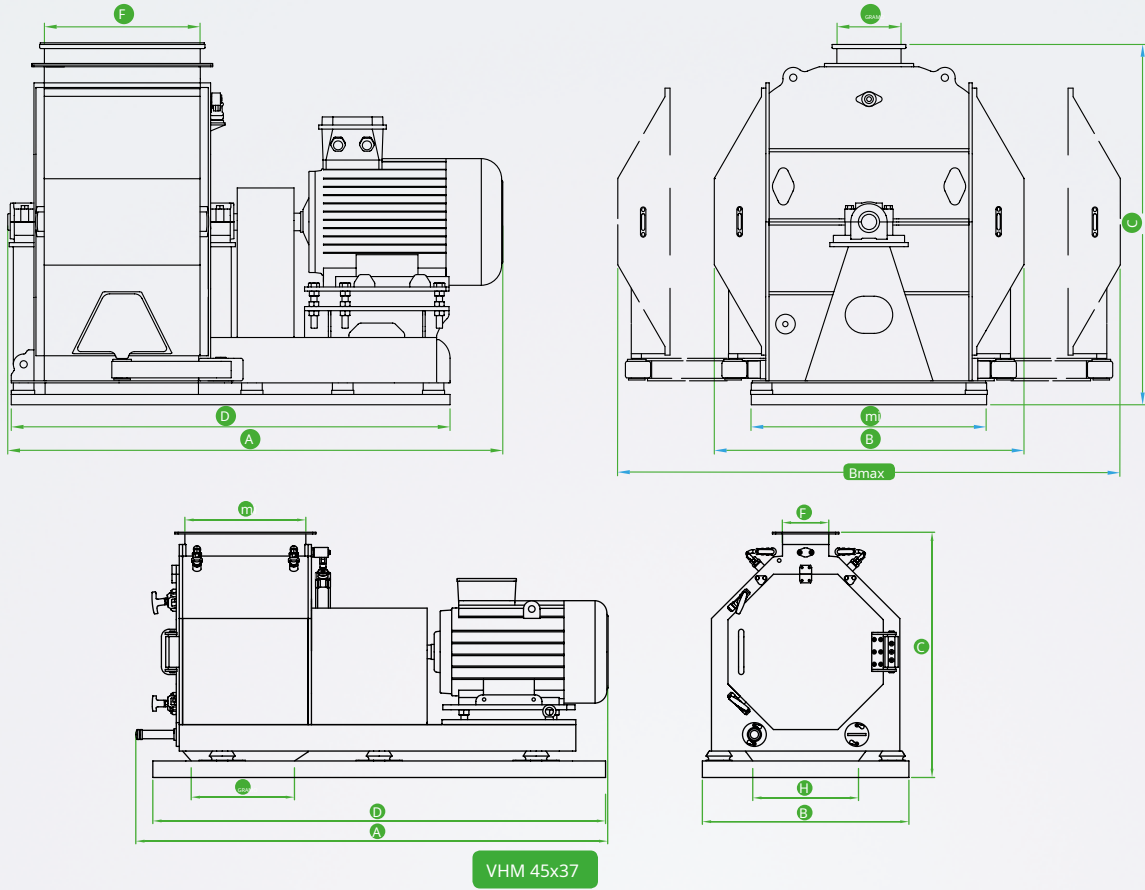



### DIMENSIONES | ÖLÇÜLER | Hfvpvths | DIMENSIONES (mm)

Tipo METROodel Vjltkm Modelo	A	B	Bmax	C	D	mi	F	GRAMO	H
VHM 45x37	1430	625		745	1370	360	130	240	285
VHM 70x40	1635	960	1620	1295	1525	730	445	180	
VHM 115x40	1890	1500	2165	1770	1685	1140	445	180	
VHM 115x60	2085	1500	2355	1770	1875	1140	645	300	
VHM 115x70	2400	1500	2455	1770	2125	1140	745	300	

### DATOS TÉCNICOS | TEKNİK BİLGİLER | Nt | ybxtcrbt | Lfyyst | DADOS TÉCNICOS

Tipo METROodel Vjltkm Modelo	# Martillos Bıçak Adedi Rjkbxtcndj yj; tq Nombre De Couteaux Batidoras	Pantalla   Elek   J, txfqrf Lhj, bkrb   Chemise   Cribado				Fuerza de motor Motor (kilovatios) Vijnh ! RDn @ Potência ex. kW	Peso Ağırlık DTC RU. PESO (kilogramo)	Capacidad (t / h) Kapasite Ghjbpdjlbntkmyjcnm 16 x x 0 Capacidade (t / h)
		Dia   Gorra Lbfvtnh Diamètre Diámetro	Ancho   Genişlik (mm) Ibhbyf Largeur Ancho	CANTIDAD   Adet Rjkbxtcndj Nombre Cantidad	Neto(m2)   Alan neto (m. Gkjoflm Red de superficie Área Neta			
VHM 45x37	48	450	380	2	0,36	18,5	480	2
VHM 70x40	64	700	400	2	0,7	37/45	1040	5-6
VHM 115x40	64	1150	400	2	1.2	75/90	2160	10-12
VHM 115x60	96	1150	600	2	1,75	110/132	2400	18-20
VHM 115x70	112	1150	700	2	2.0	132/160	2925	22-25

Las capacidades se determinan según el diámetro del tamiz de 6 mm.  
Kapasiteler 6 mm elek çapına göre belirlenmiştir.

Derechos de autor. Nos reservamos el derecho a modificar las especificaciones técnicas de la maquinaria y el equipo sin previo aviso.  
Tüm hakları saklıdır. Firmamızın önceden bilgi vermeksizin teknik özelliklerde değişiklik yapma hakkı mahfuzdur.